



Ford Mustang (†) 2010-2014

† With single zone, manual climate control

Visit MetraOnline.com for more detailed information about the product and up-to-date vehicle specific applications

KIT FEATURES

- ISO DIN radio provision with pocket
- ISO DDIN radio provision
- Included interface for climate and steering wheel functions
- Painted charcoal with a matte black center

KIT COMPONENTS

- A) Radio trim panel • B) Radio brackets • C) Pocket • D) (4) Panel clips • E) (2) #8 x 3/8" Phillips pan-head screws
- F) (4) #8 x 3/8" Phillips truss-head screws • G) Wiring harness (not shown) • H) Antenna adapter (not shown)

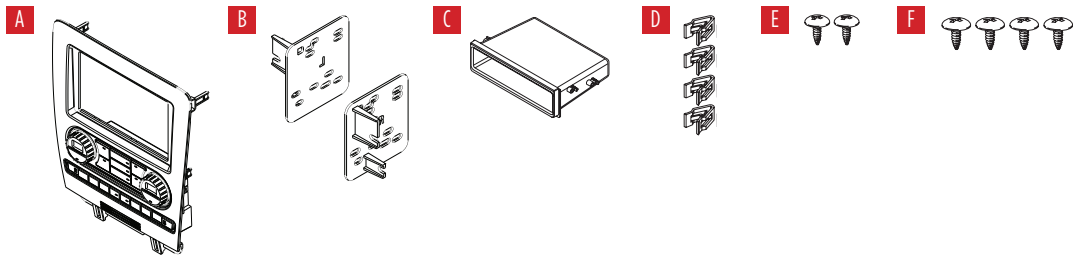

TABLE OF CONTENTS

Dash Disassembly.....	2
Kit Assembly	
–ISO DIN radio provision with pocket.....	3
–ISO DDIN radio provision.....	4
Axxess Interface Installation.....	5-11
Final Assembly.....	9

WIRING & ANTENNA CONNECTIONS

- Wiring Harness: Axxess interface built into kit
- Antenna Adapter: Included with kit
- Steering wheel control interface: Included with kit

TOOLS REQUIRED

- Panel removal tool • Phillips screwdriver
- 9/32" socket wrench

Attention! Let the vehicle sit with the key out of the ignition for a few minutes before removing the factory radio. When testing the aftermarket equipment, ensure that all factory equipment is connected before cycling the key to ignition.

DASH DISASSEMBLY

1. Unclip and remove the trim panel surrounding the shifter, including the cup holders. (Figure A)
2. Remove (2) 9/32" screws from the bottom of the radio/climate control panel, then unclip and remove the panel. (Figure B)
3. Remove (4) Phillips screws securing the radio chassis to the vehicle. Slide the chassis out, then unplug and remove. (Figure C)
4. Remove (4) Phillips screws securing the radio display to the vehicle. Slide the display out, then unplug and remove. (Figure D)

Continue to Kit Assembly

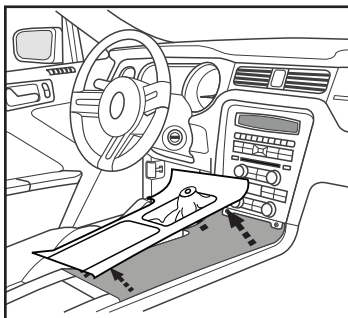

(Figure A)

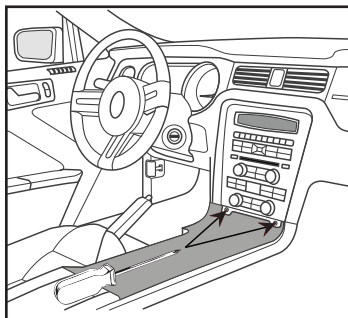

(Figure B)

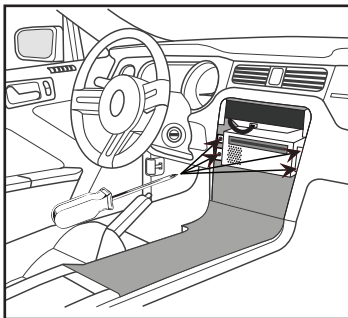

(Figure C)

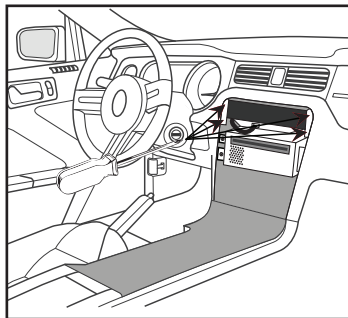

(Figure D)

KIT ASSEMBLY

ISO DIN radio provision with pocket

1. Attach the **pocket** to the **radio brackets** using (4) #8 x 3/8" Phillips truss-head screws provided. (Figure A)
2. Remove the metal DIN sleeve and trim ring from the aftermarket radio.
3. Slide the radio into the bracket/pocket assembly, then secure it using screws supplied with the radio. (Figure B)

*Continue to Axxess
Interface Installation*

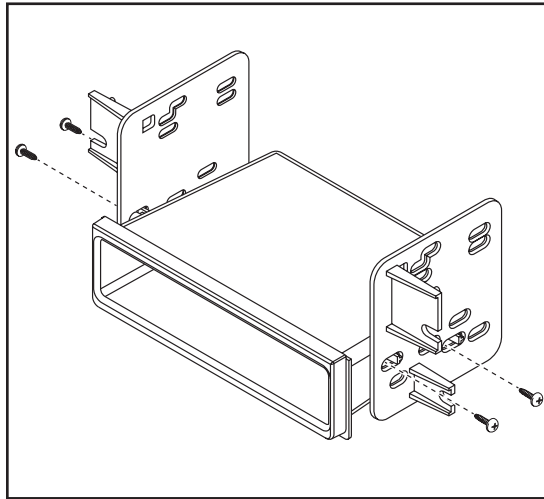

(Figure A)

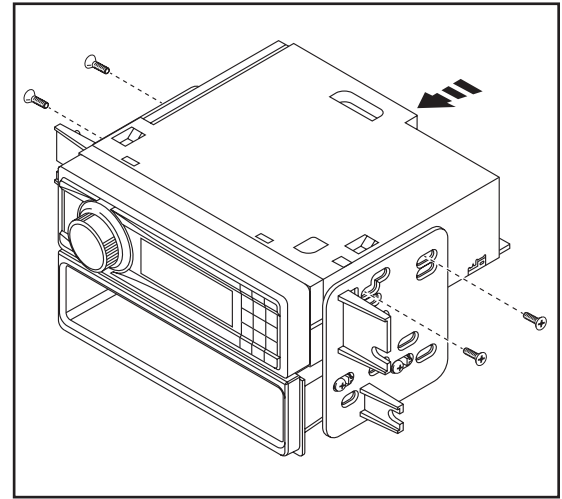

(Figure B)

KIT ASSEMBLY

ISO DDIN radio provision

1. Attach the **radio brackets** to the radio using screws supplied with the radio. (Figure A)

*Continue to Axxess
Interface Installation*

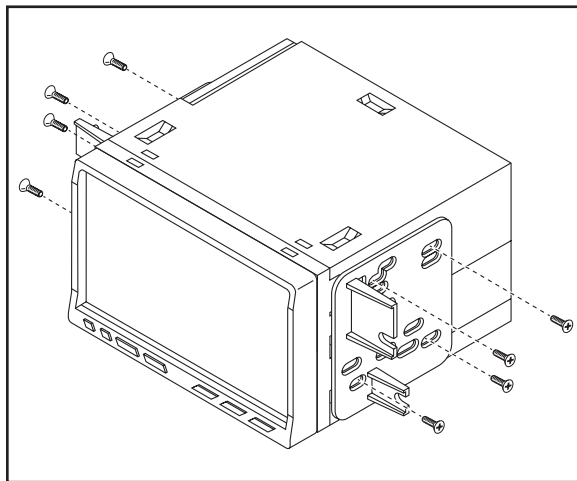

(Figure A)

AXXESS INTERFACE INSTALLATION

INTERFACE FEATURES

- Provides accessory power (12-volt 10-amp)
- Retains R.A.P. (retained accessory power)
- Provides illumination, parking brake, reverse, and speed sense outputs
- Retains audio controls on the steering wheel
- Can be used in both amplified and non-amplified models
- Retains balance and fade
- Micro-B USB updatable

INTERFACE COMPONENTS

- Axxess interface (built into kit)
- 5853 harness
- 16-pin harness
- 3.5mm adapter

TABLE OF CONTENTS

Connections	6-7
Installation	8
Programming.....	8
Configuration menu	9-11

TOOLS REQUIRED

- Crimping tool and connectors, or solder gun, solder, and heat shrink
- Tape • Wire cutter • Zip ties

CONNECTIONS

From the 16-pin harness to the aftermarket radio, connect the:

- **Red** wire to the accessory wire.
- **Blue/White** wire to the amp turn on wire, if the vehicle is equipped with a Shaker/Shaker-Pro sound system.
- **Orange/White** to the illumination wire (if applicable).
- **Gray** wire to the right front positive speaker output.
- **Gray/Black** wire to the right front negative speaker output.
- **White** wire to the left front positive speaker output.
- **White/Black** wire to the left front negative speaker output.

The following (3) wires are only for multimedia/navigation radios that require these wires.

- **Blue/Pink** wire to the VSS/speed sense wire.
- **Green/Purple** wire to the reverse wire.
- **Light Green** wire to the parking brake wire
- Tape off and disregard the following (5) wires, they will not be used in this application:
Brown, Green, Green/Black, Purple, Purple/Black

From the 5853 harness to the aftermarket radio, connect the:

- **Black** wire to the ground wire.
- **Yellow** wire to the battery wire.
- **Green** wire to the left rear positive speaker output.
- **Green/Black** wire to the left rear negative speaker output.
- **Purple** wire to the right rear positive speaker output.
- **Purple/Black** wire to the right rear negative output.
- Disregard the **Red** and **White** RCA jacks labeled “RSE/SYNC@/SAT”, they will not be used in this application.
- Disregard the **Red** and **White** RCA jacks labeled “FROM 3.5”, they will not be used in this application.
- Tape off and disregard the following (3) wires, they will not be used in this application:
Blue, Blue/White, Red.
- Disregard the DIN jack, it will not be used in this application.

Continued on the next page

For models *with* a Shaker system:

- Connect the **White** RCA jack labeled “SUBWOOFER”, to the subwoofer out jack.
- Disregard the **Red** RCA jack labeled “CENTER CHANNEL”, it will not be used in this application.

For models *with* a Shaker Pro system:

- Connect the **Red** RCA jack labeled “CENTER CHANNEL”, to the subwoofer out jack.
- Disregard the **White** RCA jack labeled “SUBWOOFER”, it will not be used in this application.

From the 14-pin harness with stripped leads to the aftermarket radio:

The following (2) wires are for triggering a relay from the buttons on the face of the kit. The outputs are latching which means they will stay active until the button is pressed again (or until the key has been turned off). This can be used to turn on items such as accent lighting, or fans to cool aftermarket amplifiers.

- Connect the **Blue/Red** wire labeled “AUX 1” to the negative input from an automotive SPDT relay (sold separately).
- Connect the **Blue/Black** wire labeled “AUX 2” to the negative input from an automotive SPDT relay (sold separately).

3.5mm jack - steering wheel control retention:

The 3.5mm jack is to be used to retain audio controls on the steering wheel control.

- **For the radios listed below:** Connect the **3.5mm adapter**, to the male 3.5mm SWC jack from the **5853 harness**. Any remaining wires tape off and disregard.
 - **Eclipse:** Connect the steering wheel control wire, normally **Brown**, to the **Brown/White** wire of the connector. Then connect the remaining steering wheel control wire, normally **Brown/White**, to the **Brown** wire of the connector.
 - **Metra OE:** Connect the steering wheel control Key 1 wire (**Gray**) to the **Brown** wire.
 - **Kenwood or select JVC with a steering wheel control wire:** Connect the **Blue/Yellow** wire to the **Brown** wire.

Note: If your **Kenwood** radio auto detects as a **JVC**, manually set the radio type to **Kenwood**. See the instructions under changing radio type.
 - **XITE:** Connect the steering wheel control SWC-2 wire from the radio to the **Brown** wire.
 - **Parrot Asteroid Smart or Tablet:** Connect the 3.5mm jack into the AX-SWC-PARROT (sold separately), and then connect the 4-pin connector from the AX-SWC-PARROT into the radio.

Note: The radio must be updated to rev. 2.1.4 or higher software.
 - **Universal “2 or 3 wire” radio:** Connect the steering wheel control wire, referred to as Key-A or SWC-1, to the **Brown** wire of the connector. Then connect the remaining steering wheel control wire, referred to as Key-B or SWC-2, to the **Brown/White** wire of the connector. If the radio comes with a third wire for ground, disregard this wire.

Note: After the interface has been programmed to the vehicle, refer to the manual provided with the radio for assigning the SWC buttons. Contact the radio manufacturer for more information.
- **For all other radios:** Connect the 3.5mm jack into the port on the radio designated for an external steering wheel control interface. Refer to the manual provided with the radio if in doubt as to where the 3.5mm jack goes to.

INSTALLATION

1. Connect the **16-pin harness** into port **A**.
2. Connect the **14-pin harness** with stripped leads into port **B**.
3. Connect the **5853 harness** into port **C**, and then to the wiring harnesses in the vehicle.
4. Port **D** is a Micro-B USB input for updating the interface.

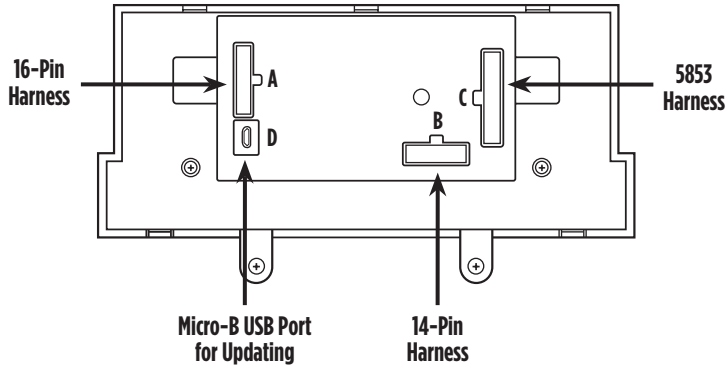

PROGRAMMING



1. Open the driver's door, and keep open during the programming process.
2. Cycle the ignition on and wait until the climate control lights turn blue.
Note: If the lights don't turn blue, unplug port **C** from the touchscreen for a few seconds, then try again.
3. Test all functions of the installation for proper operation, before reassembling the dash.

FINAL ASSEMBLY

1. Slide the radio into the dash. Before doing so, remove a module from the sub-dash prohibiting the radio from sliding in, then relocate it downward. The mounting brackets attached to the module will need to be bent outward to make room for the radio.
2. Secure the completed assembly to the dash using the factory screws, then reassemble the dash in reverse order of disassembly using the 99-5853CH radio trim panel.

CONFIGURATION MENU

The buttons on the steering wheel will be used to enter, navigate, and make changes to the menu. The display on the climate knobs will be used to view the menu.

1. With the driver's door open, press and hold the  button, then cycle the key on.
2. Press the **Track Up** and **Track Down** buttons to toggle through the menu options available. Refer to the **Menu Options** table for a list of options, and description of each option.
3. Press the **Volume Up** and **Volume Down** buttons to toggle through the sub-menu options available. Refer to the appropriate **Sub-Menu Options** table for the item in interest.
4. Once an item has been chosen to change, press the  button.
5. Navigate to "d o", then press the  button to exit the Configuration Menu.
6. If no activity after 10-seconds the Configuration Menu will close.

Menu Options

Left Knob Display	Right Knob Display	Description
A.G	Will display current state	OEM Amplifier Gain
r.d		Radio Detection
b.L		Backlight
U O		Version Number of Kit
d o	n E	Done / Quit

Continued on the next page

CONFIGURATION MENU (CONT.)

Sub-Menu Options

Radio Detection

- Press the  button on the steering wheel to start the auto detection process.

Left Knob Display	Right Knob Display	Radio Manufacturer	Keynotes
r.d	1	Eclipse (Type 1)	1
r.d	2	Kenwood	2
r.d	3	Clarion (Type 1)	1
r.d	4	Boss (type 1) / Dual / Sony	1 (Boss)
r.d	5	JVC	
r.d	6	Pioneer / Jensen	
r.d	7	Alpine	3
r.d	8	Boss (type 4) / Visteon	1 (Boss)
r.d	9	Valor	
r.d	10	Clarion (Type 2)	1
r.d	11	Boss (Type 2)	
r.d	12	Eclipse (Type 2)	1
r.d	13	LG	
r.d	14	Parrot	4
r.d	15	XITE	
r.d	16	Philips	
r.d	17	Kicker	
r.d	18	JBL	
r.d	19	Insane Audio	
r.d	20	Magnadyne	
r.d	21	Boss (type 3)	
r.d	22	Axxera	

1. If the steering wheel controls don't work, change the radio type to the opposite radio type.
2. If the display shows 5 (JVC), change the radio type to 2 (Kenwood).
3. If the display shows **Alpine**, but an **Alpine** radio isn't installed, make sure the 3.5mm jack is plugged in.
4. **AX-SWC-PARROT** required (sold separately). The software in the radio must be rev. 2.1.4 or higher.

Backlight

Left Knob Display	Right Knob Display	Backlight Color
b.L	--	No backlight
b.L	rD	Red
b.L	Or	Orange
b.L	YE	Yellow
b.L	LG	Lime Green
b.L	Gr	Green
b.L	CY	Cyan
b.L	BL	Blue
b.L	Pu	Purple
b.L	HP	Hot Pink

CONFIGURATION MENU *(CONT.)*

OEM Amplifier Gain

Left Knob Display	Right Knob Display
A.G	0 to 30

Version Number of Kit

Left Knob Display	Right Knob Display
U O	Will display current version of kit

Done / Quit

- Press the  button on the steering wheel to exit the Configuration Menu.

Left Knob Display	Right Knob Display
d o	n E



99-5853CH
INSTALLATION INSTRUCTIONS



If you are having difficulties with the installation of this product, contact our Tech Support line either by phone at **386-257-1187**, or email at **techsupport@metra-autosound.com**. Before doing so, look over the instruction booklet a second time and ensure that the installation was performed exactly as the instruction booklet is stated. Have the vehicle apart and ready to perform troubleshooting steps before contacting Metra/Axxess Tech Support.



KNOWLEDGE IS POWER

Enhance your installation and fabrication skills by enrolling in the most recognized and respected mobile electronics school in our industry. Log onto www.installerinstitute.com or call 800-354-6782 for more information and take steps toward a better tomorrow.



**Metra recommends MECP
certified technicians**



Ford Mustang (†) 2010-2014

† Con zona única, control de clima manual

Visite MetraOnline.com para obtener información más detallada sobre el producto y las aplicaciones específicas de vehículos actualizadas.

CARACTERÍSTICAS DEL KIT

- Provisión de radio ISO DIN con cavidad
- Provisión de radio ISO DDIN
- Interfaz incluida para el clima y las funciones del volante
- Pintura gris oscuro con centro negro mate

COMPONENTES DEL KIT

- A) Panel de la moldura del radio • B) Soportes del radio • C) Cavidad • D) (4) Ganchos para panel • E) (2) Tornillos Phillips #8 de 3/8" Phillips de cabeza troncocónica
- F) (4) Tornillos Phillips #8 de 3/8" de cabeza segmentada • G) Arnés de cables (no se muestra) • H) Adaptador de antena (no se muestra)

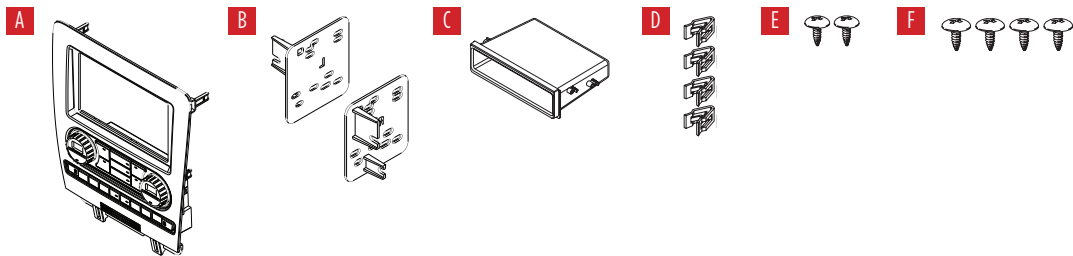

INDICE

Desmontaje del tablero	2
Ensamble del kit	
– Provisión de radio ISO DIN con cavidad.....	3
– Provisión de radio ISO DDIN.....	4
Instalación de la interfase Axxess.....	5-11
Montaje final	9

CABLEADO Y CONEXIONES DE ANTENA

- Arnés de cables: Interfaz Axxess integrada en el kit
- Adaptador de antena: Incluido con el kit
- Interfaz de control del volante: Incluido con el kit

HERRAMIENTAS REQUERIDAS

- Herramienta para quitar paneles
- Destornillador Phillips • Llave del tubo 9/32"

¡Precaución! Todos los accesorios, interruptores, paneles de controles de clima y especialmente las luces del indicador de las bolsas de aire deben estar conectados antes ciclar la ignición. Además, no quite el radio de fábrica con la llave en la posición o de encendido ni con el vehículo funcionando.

DESMONTAJE DEL TABLERO

1. Desenganche y retire el panel de moldura que rodea la palanca de velocidades, incluyendo los portavasos. (Figura A)
2. Quite los (2) tornillos de 9/32" de la parte inferior del panel del radio/control del clima, y luego desenganche y quite el panel. (Figura B)
3. Retire (4) tornillos Phillips que aseguran el chasis de la radio al vehículo. Deslice el chasis hacia afuera, luego desenchufe y retire. (Figura C)
4. Retire (4) tornillos Phillips que aseguran el chasis de la radio al vehículo. Deslice el pantalla hacia afuera, luego desenchufe y retire. (Figura D)

Continuar la Ensamble del Kit

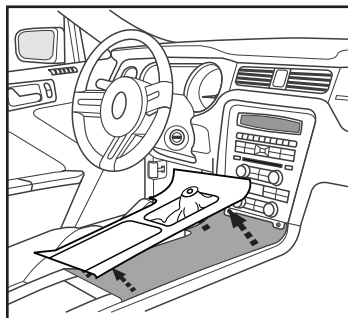

(Figura A)

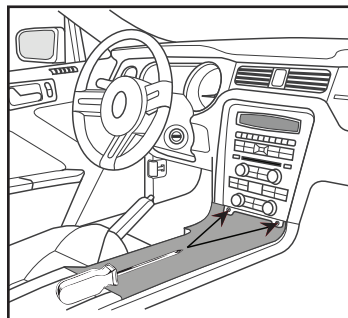

(Figura B)

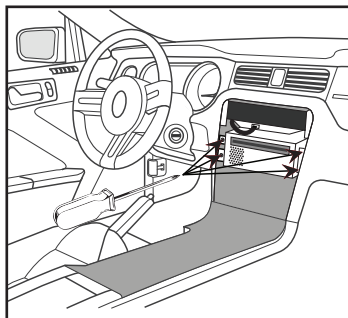

(Figura C)

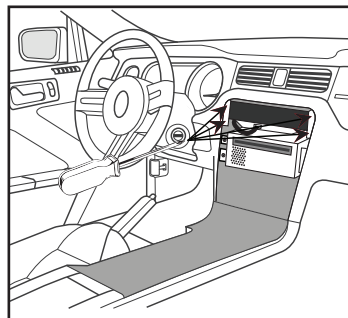

(Figura D)

ENSAMBLE DEL KIT

Provisión de radio ISO DIN con cavidad

1. Sujete la cavidad a los soportes del radio usando los (4) tornillos Phillips #8 de 3/8" de cabeza segmentada suministrados. (Figura A)
2. Quite la manga de metal DIN y el anillo de moldura del radio de mercado secundario.
3. Deslice el radio hacia adentro del ensamble del soporte/cavidad y después sujételo usando los tornillos suministrados con el radio. (Figura B)

Continúe con la instalación de la interfaz Axxess

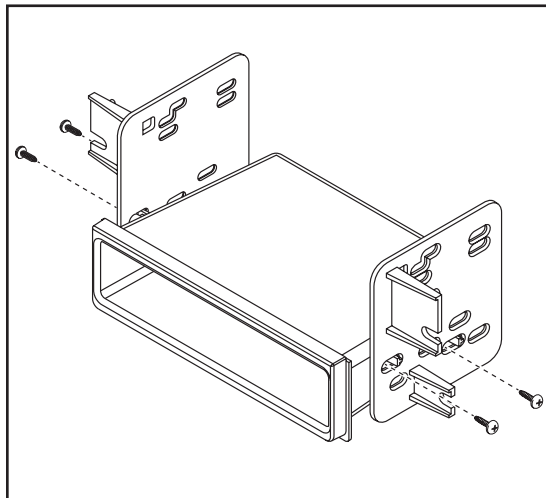

(Figura A)

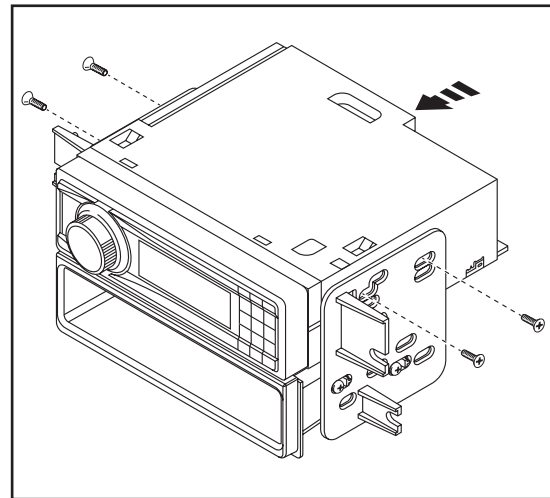

(Figura B)

ENSAMBLE DEL KIT

Provisión de radio ISO DDIN

1. Sujete los soportes al radio usando los tornillos suministrados con el radio. (Figura A)

Continúe con la instalación de la interfaz Axcess

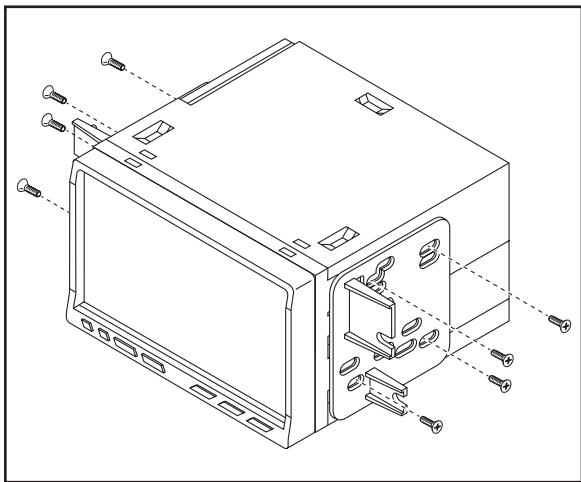

(Figura A)

INSTALACIÓN DE LA INTERFASE AXCESS

CARACTERÍSTICAS DE LA INTERFAZ

- Provee corriente de accesorio (12 voltios 10 amperes)
- Retiene R.A.P. (corriente de accesorio retenida)
- Proporciona iluminación, freno de estacionamiento, marcha atrás y salidas de detección de velocidad.
- Retiene los controles de audio en el volante
- Se puede usar en modelos amplificados y en modelos no amplificados
- Retiene el balance y la intensidad
- Actualizable por micro-B USB

COMPONENTES DE LA INTERFAZ

- Interfaz Axcess (integrado en el kit)
- Arnés 5853
- Arnés de 16 pins
- Adaptador de 3.5 mm

INDICE

Conexiones	6-7
Instalación	8
Programación.....	8
Menú de configuración.....	9-11

HERRAMIENTAS REQUERIDAS

- Herramienta de ponchadora y conectores, o pistola de soldadura, soldadura y termocontracción
- Cinta • Cortacables • Zip lazos

Del arnés de 16 pins al radio de mercado secundario, conecte el:

- Cable **rojo** al cable de accesorios.
- Cable **azul/blanco** al cable de encendido del amplificador, si el vehículo está equipado con un sistema de sonido Shaker/Shaker-Pro.
- Cable **anaranjado/blanco** al cable de iluminación. (si aplicable)
- Cable **gris** con la salida positiva de la bocina derecha delantera.
- Cable **gris/negro** con la salida negativa de la bocina derecha delantera.
- Cable **blanco** con la salida positiva de la bocina izquierda delantera.
- Cable **blanco/negro** con la salida negativa de la bocina izquierda delantera.

Los siguientes (3) cables son únicamente para radios con multimedia/navegación que requieran estos cables.

- Cable **azul/rosado** al cable VSS/de detección de velocidad.
- Cable **verde/púrpura** al cable de reversa.
- Cable **verde** claro al cable de freno de mano
- Coloque cinta e ignore los siguientes (5) cables; no se utilizarán en esta aplicación:
marrón, verde, verde/negro, púrpura, púrpura/negro

Desde el arnés 5853 al radio de mercado secundario, conecte el:

- Cable **negro** al cable de tierra.
- Cable **amarillo** al cable de la batería.
- Cable **verde** con la salida positiva de la bocina izquierda trasera.
- Cable **verde/negro** con la salida negativa de la bocina izquierda trasera.
- Cable **púrpura** con la salida positiva de la bocina derecha trasera.
- Cable **púrpura/negro** a la salida negativa de la bocina derecha de atrás.
- Ignorar los tomas RCA rojas y blancas con la etiqueta "RSE/SYNC®/SAT", no se utilizarán en esta aplicación.
- Ignorar los tomas RCA rojas y blancas con la etiqueta "FROM 3.5", no se utilizarán en esta aplicación.
- Tape y no tenga en cuenta los siguientes (3) cables, no se utilizarán en esta aplicación:
azul, azul/blanco, rojo
- Ignore el conector DIN, no se utilizará en esta aplicación

Continúa en la siguiente pagina

Para modelos con sistema Shaker:

- Conecte el conector RCA **blanco** rotulado "SUBWOOFER" al conector de salida del subwoofer.
- Ignore el conector RCA **rojo** rotulado "CENTER CHANNEL"; no se utilizará en esta aplicación.

Para modelos con a sistema Shaker Pro:

- Conecte el conector RCA **rojo** rotulado "CENTER CHANNEL" al conector de salida del subwoofer.
- Ignore el conector RCA **blanco** rotulado "SUBWOOFER"; no se utilizará en esta aplicación.

Desde el arnés de 14 pins con cables pelados hasta la radio del mercado de accesorios:

Los siguientes (2) cables son para activar un relé desde los botones en la parte frontal del kit. Las salidas están bloqueadas, lo que significa que permanecerán activas hasta que se presione el botón nuevamente (o hasta que se apague la tecla). Esto se puede utilizar para encender elementos como la iluminación de acento o ventiladores para enfriar los amplificadores del mercado de accesorios.

- Conecte el cable **azul/rojo** con la etiqueta "AUX 1" a la entrada negativa de un relé SPDT automotriz (se vende por separado).
- Conecte el cable **azul/negro** con la etiqueta "AUX 2" a la entrada negativa de un relé SPDT automotriz (se vende por separado).

La retención del control en volante con conector de 3.5 mm

- El conector de 3.5 mm se debe usar para retener los controles de audio en el control del volante.
 - Para los siguientes radios, conecte el conector **adaptador de 3.5mm** en el conector macho SWC de 3.5 mm del arnés 5853. Cualquier cable restante debe cubrirse con cinta e ignorarse.
 - **Eclipse:** Conecte el cable del control en el volante, normalmente **marrón**, al cable del conector **marrón/blanco**. Después conecte el cable del control en el volante restante, normalmente **marrón/blanco**, al cable del conector marrón.
 - **Equipo original Metra:** Conecte el cable Key 1 (**gris**) del control en el volante al cable **marrón**.
 - **Kenwood o seleccione JVC con un cable de control en el volante:** Conecte el cable **azul/amarillo** al cable **marrón**.

Nota: Si su radio Kenwood se detecta automáticamente como JVC, ajuste manualmente el tipo de radio como Kenwood. Vea las instrucciones a continuación para cambiar el tipo de radio.
 - **XITE:** Conecte el cable SWC-2 del control en el volante del radio al cable **marrón**.
 - **Parrot Asteroid Smart o Tablet:** Conecte el conector de 3.5 mm al AX-SWC-PARROT (se vende por separado), y después conecte el conector de 4 pins del AX-SWC-PARROT al radio.

Nota: El radio debe estar actualizado a la versión de software 2.1.4 o posterior.
 - **Radio universal de "2 o 3 cables":** Conecte el cable del control en el volante, conocido como Key-A SWC-1, al cable **marrón** del conector. Después conecte el cable restante del control en el volante, conocido como Key-B o SWC-2, al cable marrón/blanco del conector. Si el radio llega con un tercer cable para hacer tierra, ignore este cable.

Nota: Después de haber programado la interfaz al vehículo, haga referencia al manual provisto con el radio para asignar los botones SWC. Contacte al fabricante del radio para mayor información.
 - **Para todos los demás radios:** Conecte el conector de 3.5 mm dentro del puerto en el radio designado para una interfaz externa de control en el volante. Haga referencia al manual provisto con el radio si tiene duda de dónde va el conector de 3.5 mm.

INSTALACIÓN

1. Conecte el **arnés de 16 pins** en el puerto **A**.
2. Conecte el **arnés de 14 pins** con cables pelados en el puerto **B**.
3. Conecte el **arnés 5853** al puerto **C** y luego a los arneses de cableado del vehículo.
4. El puerto **D** es una entrada USB Micro-B para actualizar la interfaz.

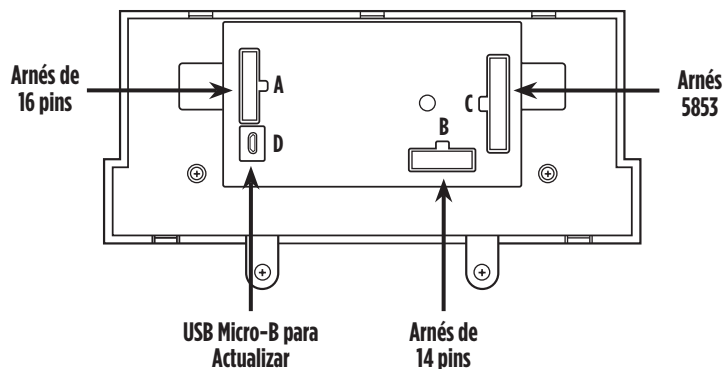

PROGRAMACIÓN



1. Abra la puerta del conductor y manténgala abierta durante el proceso de programación.
2. Encienda el encendido y espere hasta que las luces de control de clima se vuelvan azules.
Nota: Si las luces no se vuelven azules, desconecte el puerto **C** de la pantalla táctil durante unos segundos, luego intente nuevamente.
3. Pruebe todas las funciones de la instalación para que funcionen correctamente, antes de volver a armar el tablero.

MONTAJE FINAL

1. Deslice la radio en el tablero. Antes de hacerlo, retire un módulo del tablero secundario que prohíbe que la radio se deslice hacia adentro, luego vuelva a colocarlo hacia abajo. Los soportes de montaje unidos al módulo deberán doblarse hacia afuera para dejar espacio para la radio.
2. Asegure el ensamblaje completo al tablero usando los tornillos de fábrica, luego vuelva a armar el tablero en orden inverso al desmontaje usando el panel de moldura de radio 99-5853CH.

MENÚ DE CONFIGURACIÓN

Los botones del volante se utilizarán para ingresar, navegar y realizar cambios en el menú. La visualización de las perillas de clima se utilizará para ver el menú.

1. Con la puerta del conductor abierta, presione y mantenga presionado el botón , luego encienda la tecla.
2. Presione los botones de (flechas **izquierda** y **derecha**) para alternar entre las opciones de menú disponibles. Consulte la **tabla de Opciones** de menú para obtener una lista de opciones y una descripción de cada opción.
3. Presione los botones de (flechas **arriba** y **abajo**) para alternar entre las opciones de submenú disponibles. Consulte la tabla de **Opciones de submenú** correspondiente para el artículo en cuestión.
4. Una vez que se haya elegido un elemento para cambiar, presione el botón .
5. Navegue hasta “d o”, luego presione el botón  para salir del Menú de Configuración.
6. Si no hay actividad después de 10 segundos, el menú de configuración se cerrará.

Opciones de menú

Left Knob Display	Right Knob Display	Description
A.G	Will display current state	OEM Amplifier Gain
r.d		Radio Detection
b.L		Backlight
U O		Version Number of Kit
d o	n E	Done / Quit

Continúa en la siguiente página

MENÚ DE CONFIGURACIÓN (CONT.)

Sub-Menu Options

Radio Detection

- Press the  button on the steering wheel to start the auto detection process.

Left Knob Display	Right Knob Display	Radio Manufacturer	Keynotes
r.d	1	Eclipse (Type 1)	1
r.d	2	Kenwood	2
r.d	3	Clarion (Type 1)	1
r.d	4	Boss (type 1) / Dual / Sony	1 (Boss)
r.d	5	JVC	
r.d	6	Pioneer / Jensen	
r.d	7	Alpine	3
r.d	8	Boss (type 4) / Visteon	1 (Boss)
r.d	9	Valor	
r.d	10	Clarion (Type 2)	1
r.d	11	Boss (Type 2)	
r.d	12	Eclipse (Type 2)	1
r.d	13	LG	
r.d	14	Parrot	4
r.d	15	XITE	
r.d	16	Philips	
r.d	17	Kicker	
r.d	18	JBL	
r.d	19	Insane Audio	
r.d	20	Magnadyne	
r.d	21	Boss (type 3)	
r.d	22	Axxera	

1. If the steering wheel controls don't work, change the radio type to the opposite radio type.
2. If the display shows 5 (JVC), change the radio type to 2 (Kenwood).
3. If the display shows **Alpine**, but an **Alpine** radio isn't installed, make sure the 3.5mm jack is plugged in.
4. **AX-SWC-PARROT** required (sold separately). The software in the radio must be rev. 2.1.4 or higher.

Backlight

Left Knob Display	Right Knob Display	Backlight Color
b.L	--	No backlight
b.L	rD	Red
b.L	Or	Orange
b.L	YE	Yellow
b.L	LG	Lime Green
b.L	Gr	Green
b.L	CY	Cyan
b.L	BL	Blue
b.L	Pu	Purple
b.L	HP	Hot Pink

MENÚ DE CONFIGURACIÓN (CONT.)

OEM Amplifier Gain

Left Knob Display	Right Knob Display
A.G	0 to 30

Version Number of Kit

Left Knob Display	Right Knob Display
U O	Will display current version of kit

Done / Quit

- Press the  button on the steering wheel to exit the Configuration Menu.

Left Knob Display	Right Knob Display
d o	n E



99-5853CH
INSTRUCCIONES DE INSTALACIÓN



Si tiene dificultades con la instalación de este producto, comuníquese con nuestra línea de soporte técnico, ya sea por teléfono al **386-257-1187**, o envíe un correo electrónico a **techsupport@metra-autosound.com**. Antes de hacerlo, revise el folleto de instrucciones por segunda vez y asegúrese de que la instalación se realizó exactamente como se indica en el manual de instrucciones. Tenga el vehículo separado y listo para realizar los pasos de solución de problemas antes de ponerse en contacto con el soporte técnico de Metra / Axxess.



EL CONOCIMIENTO ES PODER

Mejore sus habilidades de instalación y fabricación inscribiéndose en la escuela de dispositivos electrónicos móviles más reconocida y respetada de nuestra industria. Regístrese en www.installerinstitute.com o llame al 800-354-6782 para obtener más información y avance hacia un futuro mejor.



Metra recomienda técnicos con certificación del Programa de Certificación en Electrónica Móvil (Mobile Electronics Certification Program, MECP).