



Cadillac*

CTS (Coupe) 2014, CTS-V 2008-2014

CTS (Coupe/Sedan) 2008-2013

* Please note this kit will not work in the Sport Wagon

KIT FEATURES

- ISO DIN radio provision with pocket
- ISO DDIN radio provision
- 99-3018HG - gloss black, 99-3018S - silver

KIT COMPONENTS

- A) Radio trim panel • B) Radio brackets • C) Pocket • D) Upper dash trim panel (for navigation models) • E) (2) Plastic washers • F) (2) Metal clips
- G) (4) #8 x 3/8" Phillips truss-head screws • H) (8) #8 x 3/8" Phillips pan-head screws • I) (2) Copper threaded inserts
- J) Axxess interface and wiring harness (not shown)

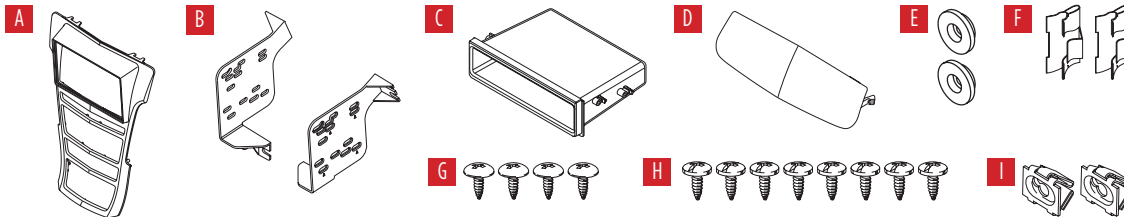

TABLE OF CONTENTS

Dash Disassembly.....	2-4
Kit Preparation.....	5
Kit Assembly	
–ISO DIN radio provision with pocket.....	6
–ISO DDIN radio provision.....	6
Axxess Interface Installation.....	7-15

WIRING & ANTENNA CONNECTIONS

- Wiring Harness: Axxess interface and harness included
- Antenna Adapter: 40-EU10 (sold sep.)
- Steering wheel control interface: ASWC-1 (sold sep.)
- Backup camera retention: BACKUPCAM-2 (sold sep.)

TOOLS REQUIRED

- Panel removal tool • 9/32" socket wrench
- T-10 Torx driver • Cutting tool • Phillips screwdriver

Attention! Let the vehicle sit with the key out of the ignition for a few minutes before removing the factory radio. When testing the aftermarket equipment, ensure that all factory equipment is connected before cycling the key to ignition.

DASH DISASSEMBLY

1. Remove the left and right shifter side trim panels. (Figure A)

2a. **Auto transmission vehicles:** Unclip the shifter trim. (Figure B)

Note: The boot and knob will remain in place.

2b. **Manual transmission vehicles:** Unclip the shifter trim and pull straight up on the shift knob to remove the knob and trim as one unit. (Figure C)

Note: This requires a lot of force, do not twist the knob or the locking tab inside the shift knob will break.

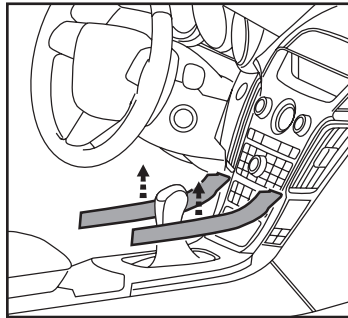

(Figure A)

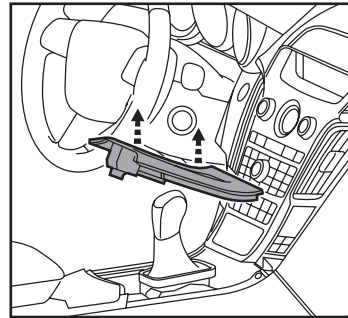

(Figure B)

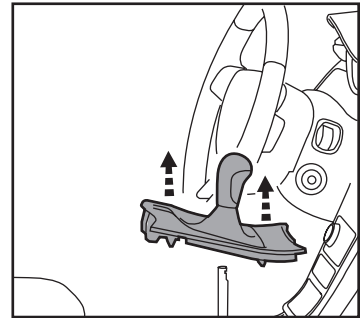

(Figure C)

Continued on the next page

DASH DISASSEMBLY (CONT.)

3. Remove the dash trim on both sides of the radio panel. (Figures D, E)
4. Unclip the top dash radio trim (non-navigation models only). (Figure F)

Note: There will be a strap connected to this panel that cannot be removed until step 5 is performed. After step 5, remove (1) 9/32" screw securing the strap and then remove the panel.

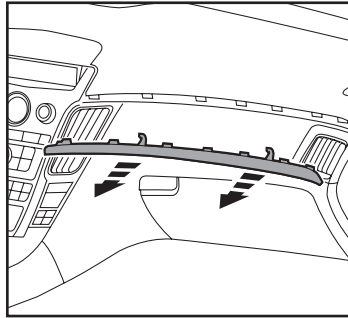

(Figure D)

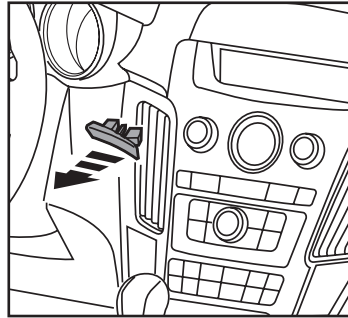

(Figure E)

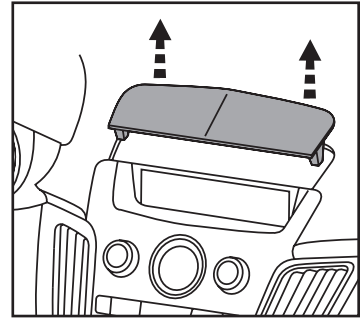

(Figure F)

Continued on the next page

DASH DISASSEMBLY (CONT.)

Unless otherwise stated, ensure that the vehicle is completely off before proceeding onto the following steps:

- Remove (2) 9/32" screws from the bottom of the radio/climate control panel and unplug & remove the panel (Figure G)

(WARNING!!! Do not unplug the panel if the vehicle has factory navigation, continue to step 6).

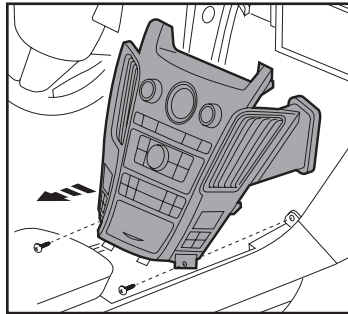

(Figure G)

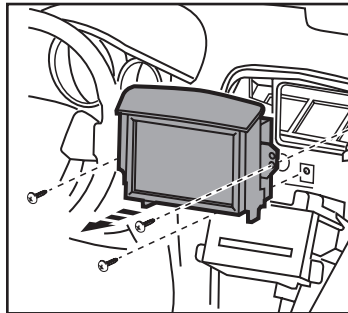

(Figure H)

- Navigation models only:** With the radio/climate control panel still connected, cycle the key to accessory, and then press the button on the upper left of the panel to raise the navigation screen. Remove (3) 9/32" screws holding the screen into the dash, unplug and remove the screen, turn the key to the off position, and then remove the key from the ignition. Now it is safe to unplug and remove the radio/climate control panel. (Figure I)

Note: Failure to follow this step properly will result in the airbag light illuminating in the instrument cluster.

- Remove (4) 9/32" screws from the radio chassis, and then unplug and remove the radio chassis from the dash. (Figure I)

Continue to Kit Preparation

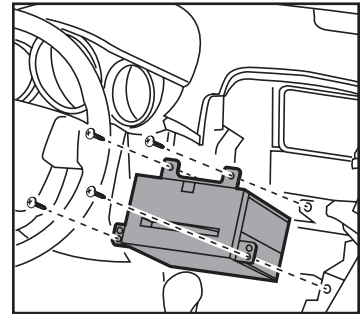

(Figure I)

KIT PREPARATION

1. Remove (4) Phillips screws to remove the ashtray/pocket from the bottom of the radio/climate control panel. (Figure A)
2. Remove (4) T-10 Torx screws and (16) Phillips screws to remove the radio/climate controls, and radio/climate bezel from the panel. (Figure B)
3. Remove (4) Phillips screws to remove the upper screen trim panel.
4. Cut the radio/climate control panel clock support area as shown in the diagram. (Figure C)

Note: Vent removal is optional.

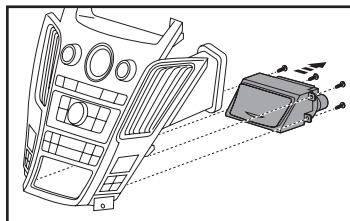

(Figure A)

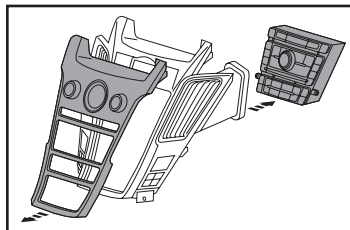

(Figure B)

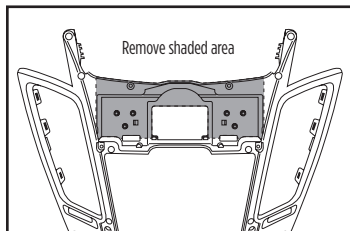

(Figure C)

5. Using either the factory hardware or the (8) #8 x 3/8" Phillips pan-head screws provided, secure the 99-3018 radio trim panel and factory components to the modified factory panel. (Figure D and E)
6. Use the (2) supplied plastic washers on the top two mounting positions. (Figure F)
7. Connect the left and right climate control connectors to the radio/climate control panel. (Figure G)

Continue to Kit Assembly

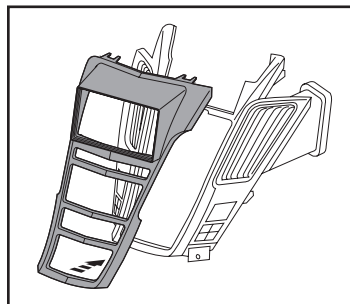

(Figure D)

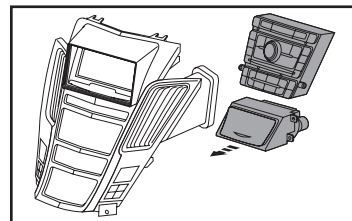

(Figure E)

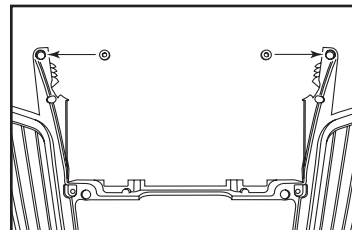

(Figure F)

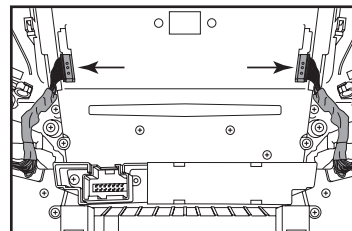

(Figure G)

KIT ASSEMBLY

ISO DIN radio provision with pocket

1. Secure the *radio brackets* to the *pocket* using the (4) #8 x 3/8" Phillips screws provided. (Figure A)
2. Remove the metal DIN sleeve and trim ring from the aftermarket radio.
3. Slide the radio into the bracket/pocket assembly, then secure it using the screws supplied with the radio. (Figure B)

Continue to Axxess Interface Installation

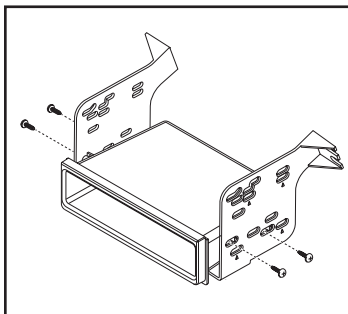

(Figure A)

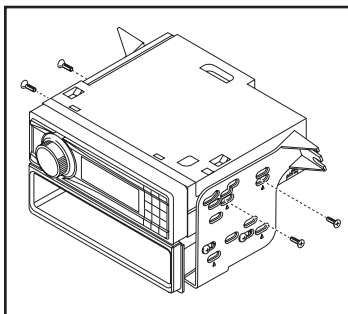

(Figure B)

ISO DDIN radio provision

1. Secure the radio brackets to the radio using the screws supplied with the radio. (Figure A)

Continue to Axxess Interface Installation

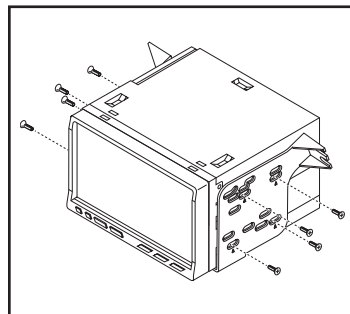

(Figure A)

AXXESS INTERFACE INSTALLATION

INTERFACE FEATURES

- Provides accessory power (12-volt 10-amp)
- Maintains the Retained Accessory Power (R.A.P.) feature
- Provides NAV outputs (parking brake, reverse, speed sense)
- Retains warning chimes
- Retains OnStar/OE Bluetooth
- Adjustable volume for chimes and OnStar
- Retains the factory AUX-IN jack
- Pre-wired ASWC-1 harness (ASWC-1 sold separately)
- Can be used in non-amplified, or analog/digital amplified models*
- Retains balance and fade†
- Micro “B” USB updatable

* Please reference the “Service Parts Identification” sticker located under the spare tire cover. If the RPO code UQA is listed, then the vehicle is equipped with an analog “DELCO” amplifier. If the RPO code UQS is listed, then the vehicle is equipped with a digital “BOSE” amplifier.

† Excluding digital amplified models

INTERFACE COMPONENTS

- Axxess interface
- 3018 harness
- 16-pin harness with stripped leads
- 4-pin to 4-pin resistor pad harness

TABLE OF CONTENTS

Connections.....	8-13
For models without an amplifier.....	8-9
For models with an analog amplifier.....	10-11
For models with a digital amplifier.....	12-13
Installation.....	13
Programming.....	14
Adjustments.....	14
Final assembly.....	15
Troubleshooting.....	15

TOOLS REQUIRED

- Crimping tool and connectors, or solder gun, solder, and heat shrink
- Small flat blade screwdriver • Tape • Wire cutter • Zip ties

CONNECTIONS

Attention! This interface will work with models that are either non-amplified, analog amplified, or digital amplified. Please follow the instructions carefully for your model vehicle. Failure to do so will result in either no sound, or low sound. If you are unsure if your vehicle is factory amplified or not, please contact your local dealership.

For models *without* an amplifier:

From the 16-pin harness with stripped leads to the aftermarket radio:

- Connect the **Red** wire to the accessory wire.

Note: If installing either an ASWC-1 or AX-LCD (both sold separately), connect the (2) **Red** wires from the 3018 harness as well.

- If the aftermarket radio has an illumination wire, connect the **Orange/White** wire to it.
- If the aftermarket radio has a mute wire, connect the **Brown** wire to it. If the mute wire is not connected, the radio will turn off when OnStar is activated.
- Connect the **Gray** wire to the right front positive speaker output.
- Connect the **Gray/Black** wire to the right front negative speaker output.
- Connect the **White** wire to the left front positive speaker output.
- Connect the **White/Black** wire to the left front negative speaker output.

The following (3) wires are only for multimedia/navigation radios that require these wires.

- Connect the **Blue/Pink** wire to the VSS/speed sense wire.

- Connect the **Green/Purple** wire to the reverse wire.
- Connect the **Light Green** wire to the parking brake wire.
- Tape off and disregard the following (5) wires, they will not be used in this application: **Blue/White, Purple, Purple/Black, Green, Green/Black**

From the 3018 harness to the aftermarket radio:

- Connect the **Black** wire to the ground wire.
- Connect the **Yellow** wire to the battery wire.
- If installing either an ASWC-1 or AX-LCD (both sold separately), connect the (2) **Red** wires to accessory power.
- Cut off and remove the resistors from the **Green, Green/Black, Purple, and Purple/Black** wires below the heat shrink.
- Connect the **Green** wire to the left rear positive speaker output.
- Connect the **Green/Black** wire to the left rear negative speaker output.
- Connect the **Purple** wire to the right rear positive speaker output.
- Connect the **Purple/Black** wire to the right rear negative speaker output.
- Ensure the (2) 4-pin Molex connectors are connected together.

Note: The 4-pin to 4-pin resistor pad harness *will not* be used in this application.

Continued on the next page

CONNECTIONS *(CONT.)*

- The **Black/Yellow** wire is used for OnStar level adjustment for models that do not come equipped with steering wheel controls. Refer to the OnStar level Adjustment section for further instructions.
- Tape off and disregard the **Pink** wire with a red bullet connector, it will not be used in this application.
- If retaining the factory AUX-IN jack is desired, connect the **Red** and **White** RCA jacks to the audio AUX-IN jacks from the aftermarket radio.

Note:

- a) The jack can only be used if it is a single jack.
- b) If the jack has a USB port as well, neither can be retained.

Attention! There is an 8-pin harness connected to a small heat shrink wrapped circuit board: **DO NOT DISCONNECT!** This circuit board must remain connected to allow proper operation of the climate controls.

Note: The relay attached to the 3018 harness is only for audible turn signal clicks. No extra steps are required to retain

12-pin pre-wired ASWC-1 harness:

This harness is to be used along with the optional ASWC-1 (sold separately) to retain steering wheel audio controls. If the ASWC-1 is not being used, disregard this harness. If the ASWC-1 will be used, please refer to the ASWC-1 instructions for radio connections and programming. Disregard the harness that comes with the ASWC-1.

For models *with* an analog amplifier:

From the 16-pin harness with stripped leads to the aftermarket radio:

- Connect the **Red** wire to the accessory wire.
Note: If installing either an ASWC-1 or AX-LCD (both sold separately), connect the (2) **Red** wires from the 3018 harness as well.
- Connect the **Blue/White** wire to the amp turn on wire. This wire must be connected to hear sound from the factory amplifier.
- If the aftermarket radio has an illumination wire, connect the **Orange/White** wire to it.
- If the aftermarket radio has a mute wire, connect the **Brown** wire to it. If the mute wire is not connected, the radio will turn off when OnStar is activated.
- Connect the **Gray** wire to the right front positive speaker output.
- Connect the **Gray/Black** wire to the right front negative speaker output.
- Connect the **White** wire to the left front positive speaker output.
- Connect the **White/Black** wire to the left front negative speaker output.

The following (3) wires are only for multimedia/navigation radios that require these wires.

- Connect the **Blue/Pink** wire to the VSS/speed sense wire.
- Connect the **Green/Purple** wire to the reverse wire.
- Connect the **Light Green** wire to the parking brake wire

- Tape off and disregard the following (4) wires, they will not be used in this application:
Green, Green/Black, Purple, Purple/Black

From the 3018 harness to the aftermarket radio:

- Connect the **Black** wire to the ground wire.
- Connect the **Yellow** wire to the battery wire.
- If installing either an ASWC-1 or AX-LCD (both sold separately), connect the (2) **Red** wires to accessory power.
- Connect the **Green** wire to the left rear positive speaker output.
- Connect the **Green/Black** wire to the left rear negative speaker output.
- Connect the **Purple** wire to the right rear positive speaker output.
- Connect the **Purple/Black** wire to the right rear negative speaker output.
- Disconnect the (2) 4-pin Molex connectors and then attach the 4-pin to 4-pin resistor pad harness.
- The **Black/Yellow** wire is used for OnStar level adjustment for models that do not come equipped with steering wheel controls. Refer to the OnStar level Adjustment section for further instructions.
- Tape off and disregard the **Pink** wire with a red bullet connector, it will not be used in this application.

Continued on the next page

CONNECTIONS *(CONT.)*

- If retaining the factory AUX-IN jack is desired, connect the **Red** and **White** RCA jacks to the audio AUX-IN jacks from the aftermarket radio.

Note:

- a) The jack can only be used if it is a single jack.
- b) If the jack has a USB port as well, neither can be retained.

Attention! There is an 8-pin harness connected to a small heat shrink wrapped circuit board:
DO NOT DISCONNECT! This circuit board must remain connected to allow proper operation of the climate controls.

Note: The relay attached to the 3018 harness is only for audible turn signal clicks. No extra steps are required to retain this feature, so leave the relay as-is.

12-pin pre-wired ASWC-1 harness:

This harness is to be used along with the optional ASWC-1 (sold separately) to retain steering wheel audio controls. If the ASWC-1 is not being used, disregard this harness. If the ASWC-1 will be used, please refer to the ASWC-1 instructions for radio connections and programming. Disregard the harness that comes with the ASWC-1.

For models *with* a digital amplifier:

From the 16-pin harness with stripped leads to the aftermarket radio:

- Connect the **Red** wire to the accessory wire.
Note: If installing either an ASWC-1 or AX-LCD (both sold separately), connect the (2) **Red** wires from the 3018 harness as well.
- Connect the **Blue/White** wire to the amp turn on wire. This wire must be connected to hear sound from the factory amplifier.
- If the aftermarket radio has an illumination wire, connect the **Orange/White** wire to it.
- If the aftermarket radio has a mute wire, connect the **Brown** wire to it. If the mute wire is not connected, the radio will turn off when OnStar is activated.
- Connect the **Gray** wire to the right front positive speaker output.
- Connect the **Gray/Black** wire to the right front negative speaker output.
- Connect the **White** wire to the left front positive speaker output.
- Connect the **White/Black** wire to the left front negative speaker output.
- Connect the **Green** wire to the left rear positive speaker output.
- Connect the **Green/Black** wire to the left rear negative speaker output.
- Connect the **Purple** wire to the right rear positive speaker output.
- Connect the **Purple/Black** wire to the right rear negative output.

The following (3) wires are only for multimedia/navigation radios that require these wires.

- Connect the **Blue/Pink** wire to the VSS/speed sense wire.
- Connect the **Green/Purple** wire to the reverse wire.
- Connect the **Light Green** wire to the parking brake wire

From the 3018 harness to the aftermarket radio:

- Connect the **Black** wire to the ground wire.
- Connect the **Yellow** wire to the battery wire.
- If installing either an ASWC-1 or AX-LCD (both sold separately), connect the (2) **Red** wires to accessory power.
- Ensure the (2) 4-pin Molex connectors are connected together.

Note: The 4-pin to 4-pin resistor pad harness *will not* be used in this application.

- The **Black/Yellow** wire is used for OnStar level adjustment for models that do not come equipped with steering wheel controls. Refer to the OnStar Level Adjustment section for further instructions.
- Tape off and disregard the **Pink** wire with a red bullet connector, it will not be used in this application.
- Tape off and disregard the following (4) wires, they will not be used in this application:
Green, Green/Black, Purple, Purple/Black

Continued on the next page

CONNECTIONS (CONT.)

- If retaining the factory AUX-IN jack is desired, connect the **Red** and **White** RCA jacks to the audio AUX-IN jacks from the aftermarket radio.

Note:

- a) The jack can only be used if it is a single jack.
- b) If the jack has a USB port as well, neither can be retained.

Attention! There is an 8-pin harness connected to a small heat shrink wrapped circuit board: **DO NOT DISCONNECT!** This circuit board must remain connected to allow proper operation of the climate controls.

Note: The relay attached to the 3018 harness is only for audible turn signal clicks. No extra steps are required to retain this feature, so leave the relay as-is.

12-pin pre-wired ASWC-1 harness:

This harness is to be used along with the optional ASWC-1 (sold separately) to retain steering wheel audio controls. If the ASWC-1 is not being used, disregard this harness. If the ASWC-1 will be used, please refer to the ASWC-1 instructions for radio connections and programming. Disregard the harness that comes with the ASWC-1.

INSTALLATION

With the key in the off position:

1. Connect the **16-pin harness with stripped leads**, and the **3018 harness**, into the Axxess interface.
2. Locate the factory antenna connector in the dash and complete all necessary connections to the radio. Metra recommends using the proper antenna adapter from Metra.
3. Complete all necessary connections to the factory radio/climate controls. (Figure A)
4. If an ASWC-1 (sold separately) will be used, do not connect it until the 99-3018S is programmed and fully functional.

Attention! Do not connect the 3018 harness to the wiring harness in the vehicle just yet.

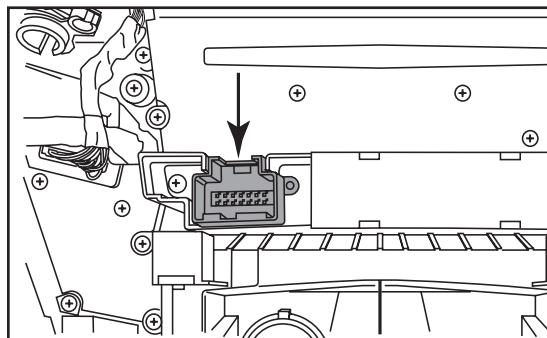

(Figure A)

PROGRAMMING

For the steps below, the L.E.D. located inside the interface can only be seen while active. The interface does not need to be opened to see the L.E.D.

1. Ensure all entry points are closed including the hood, then start the vehicle.
2. Connect the 3018 harness to the wiring harness in the vehicle. The L.E.D. will initially be solid **Green** to indicate the interface is powered.
3. After a few seconds the L.E.D. will turn solid **Red** while the interface automatically programs to the vehicle. The radio will shut off at this point. This process should take 5 to 30 seconds.
4. Once the interface has been programmed the L.E.D. will turn solid **Green**, then the radio will come back on, indicating programming was successful.
5. Turn the key (or push to start button) to the off position, then open and close the driver's door.
6. Wait for the domelight and interface L.E.D. to go out. Then, unplug the A/C connector shown in Figure A, of the **Installation** section, for 5 seconds.
7. Plug the connector back in, start the vehicle, then test all functions of the installation for proper operation.
8. If the interface fails to function, refer to "Troubleshooting", "Resetting the Axxess interface".

Note: The L.E.D. will turn on solid **Green** for a moment, and then turn off under normal operation after the key has been cycled.

ADJUSTMENTS

Audio level adjustment (digital amplified models only):

- With the vehicle and radio turned on, turn the volume up 3/4 of the way.
- With a small flat-blade screwdriver, adjust the potentiometer clockwise to raise the audio level; counterclockwise to lower the audio level.
- Once at a desired level, audio level adjustment is complete

Chime level adjustment:

- With the vehicle on, turn it off and leave the keys in ignition. Open the driver's door; chimes will be heard.
- Wait 10 seconds, and then with a small screwdriver, turn the potentiometer clockwise to raise the chime level; counterclockwise to lower the chime level.
- When the chime is at a desired level, remove the keys from the ignition. This will lock the chime volume at its current level.

OnStar level adjustment:

- Press the OnStar button to activate it.
- While OnStar is speaking, press the VOLUME-UP or VOLUME-DOWN button on the steering wheel to raise or lower the OnStar level.
- If the vehicle doesn't come equipped with steering wheel controls, locate the **Black/Yellow** wire on the 3018 harness.
- While OnStar is speaking, tap the **Black/Yellow** wire to ground. Once the OnStar level is set, it will stay at that level until the **Black/Yellow** wire is tapped to ground again.

FINAL ASSEMBLY

1a. For vehicles without factory navigation:

Insert the (2) **copper threaded inserts** provided with the kit into the empty upper radio mounting holes in the dash cavity, then secure the radio assembly to the dash using the factory screws.

1b. For vehicles with factory navigation:

a) Secure the radio assembly to the dash using the factory screws.
b) Attach the **metal panel clips** provided with the kit to the upper dash trim panel. A factory version of this panel is also available from the Dealership. (Figure A)

2. Reassemble the dash in reverse order of disassembly using the 99-3018S **radio trim panel** to complete the installation.

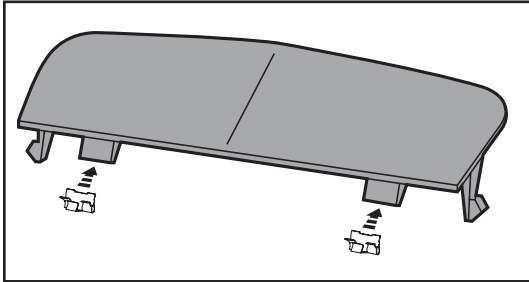

(Figure A)

TROUBLESHOOTING

Resetting the Axxess interface

1. The **Blue** reset button is located inside the Axxess interface, between the two connectors. The button is accessible outside the Axxess interface, no need to open the Axxess interface.
2. Press and hold the reset button for two seconds, then let go to reset the Axxess interface.
3. Refer to the **Programming** section from this point.



99-3018
INSTALLATION INSTRUCTIONS



If you are having difficulties with the installation of this product, contact our Tech Support line either by phone at **1-800-253-TECH**, or email at **techsupport@metra-autosound.com**. Before doing so, look over the instruction booklet a second time and ensure that the installation was performed exactly as the instruction booklet is stated. Have the vehicle apart and ready to perform troubleshooting steps before contacting Metra/Axxess Tech Support.



KNOWLEDGE IS POWER

Enhance your installation and fabrication skills by enrolling in the most recognized and respected mobile electronics school in our industry. Log onto www.installerinstitute.com or call 800-354-6782 for more information and take steps toward a better tomorrow.



Metra recommends MECP certified technicians



Cadillac* CTS (Coupe) 2014, CTS-V 2008-2014 CTS (Coupe/Sedan) 2008-2013

* Cabe mencionar que este kit no funcionará con el Sport Wagon

Visite MetraOnline.com para más información acerca del producto y las aplicaciones específicas más actualizadas del vehículo

CARACTERÍSTICAS DEL KIT

- Provisión de radio ISO DIN con cavidad
- Provisión de radio ISO DDIN
- 99-3018HG - negro brillante, 99-3018S - plateado

COMPONENTES DEL KIT

- A) Panel de moldura para radio • B) Soportes del radio • C) Cavidad • D) Panel de moldura de tablero superior (para modelos de navegación)
- E) (2) Arandelas de plástico • F) (2) Ganchos de metal • G) (4) Tornillos Phillips de #8 x 3/8" de cabeza segmentada
- H) (8) Tornillos Phillips de #8 x 3/8" de cabeza troncocónica • I) (2) Insertos enroscados de cobre • J) Arnés de cableado e interfaz Axxess (no se muestra)

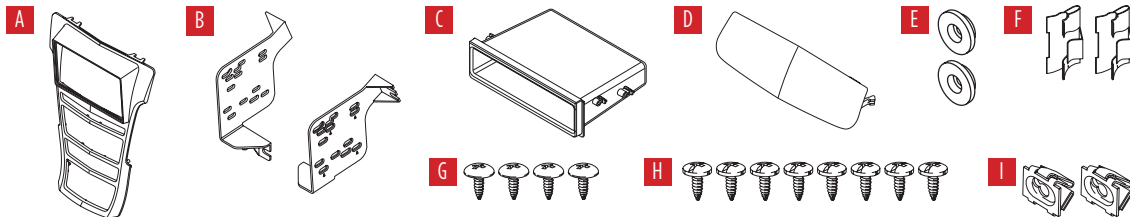

INDICE

Desmontaje del tablero	2-4
Preparación del kit.....	5
Ensamble del kit	6
-Provisión de radio ISO DIN con cavidad	6
-Provisión de radio ISO DDIN.....	6
Instalación de la interfaz Axxess.....	7-15

CABLEADO Y CONEXIONES DE ANTENA

- Arnés de cableado: Interfaz Axxess incluida
- Adaptador de antena: 40-EU10 (se vende por separado)
- Interfaz de control al volante: ASWC-1 (se vende por separado)
- Retención de cámara de reversa: CÁMARA DE REVERSA-2 (se vende por separado)

HERRAMIENTAS NECESARIAS

- Herramienta para remoción de paneles
- Destornillador Phillips • Llave de tubo de 9/32"
- Destornillador Torx T-20 • Herramienta de corte

¡Atención! Con la llave fuera del encendido, desconecte el terminal negativo de la batería antes de instalar este producto. Asegúrese de que todas las conexiones de la instalación estén seguras antes de encender y apagar el encendido para probar este producto.

DESMONTAJE DEL TABLERO

1. Retire los paneles de la moldura de la palanca de velocidades del lado izquierdo y derecho. (Figura A)

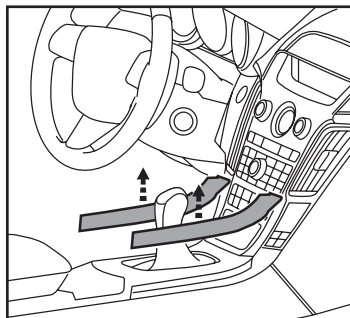

(Figura A)

2a. **Vehículos con transmisión automática:** Desenganche la moldura de la palanca de velocidades. (Figura B)

Nota: La zapata y la perilla se quedarán en su lugar.

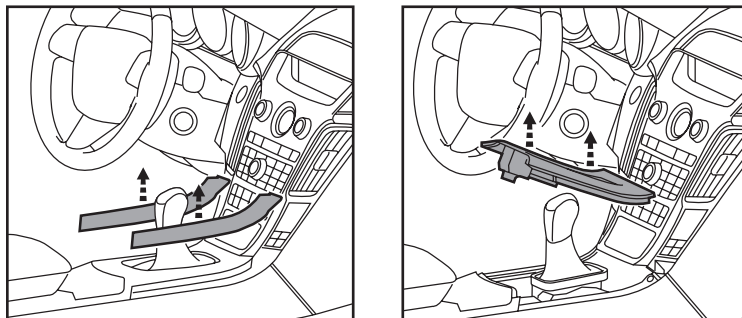

(Figura B)

2b. **Vehículos con transmisión manual:** Desenganche la moldura de la palanca de velocidades y jale la perilla de cambios hacia arriba y en recto para quitar la perilla y la moldura al mismo tiempo. (Figura C)

Nota: Será necesario jalar con fuerza. No gire la perilla; si no, se romperá la lengüeta de fijación que está dentro de la perilla de cambios.

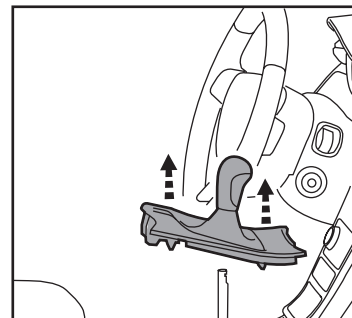

(Figura C)

Continúa en la siguiente página

DESMONTAJE DEL TABLERO (CONT.)

3. Quite la moldura del tablero en ambos lados del panel del radio. (Figuras D, E)
4. Desenganche la moldura del radio del tablero superior (únicamente modelos sin navegación). (Figura F)

Nota: Habrá una correa conectada a este panel que no puede quitarse sino hasta después de realizar el paso n.º 5. Después de realizar el paso n.º 5, quite (1) tornillo de 9/32" que sujeta la correa y luego, retire el panel.

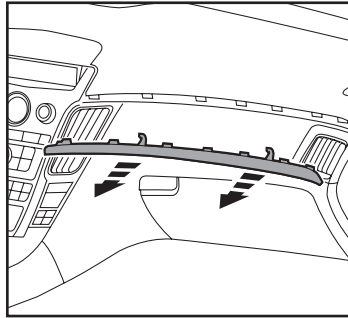

(Figura D)

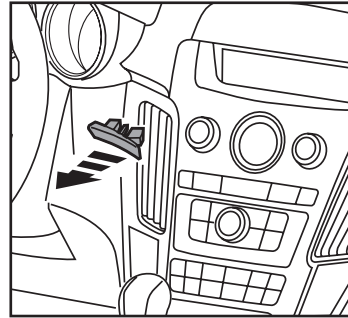

(Figura E)

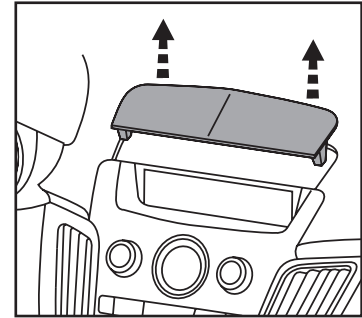

(Figura F)

Continúa en la siguiente página

DESMONTAJE DEL TABLERO (CONT.)

A menos que se indique lo contrario, asegúrese de que el vehículo esté completamente apagado antes de proceder a seguir las instrucciones de los siguientes pasos:

- Quite (2) tornillos de 9/32" de la parte inferior del panel de radio/control de clima. Luego, desconecte el panel y quítelo. (Figura G)

(iii)ADVERTENCIA!!! No desconecte el panel si el vehículo tiene navegación de fábrica. Continúe con el paso n.º 6).

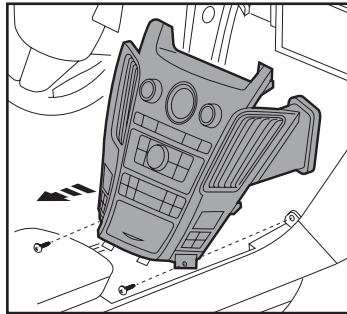

(Figura G)

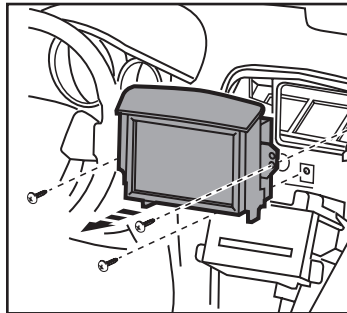

(Figura H)

- Sólo para modelos con navegación: Con el panel de radio/control del clima aún conectado, gire la llave al accesorio y luego presione el botón del lado izquierdo superior del panel para levantar la pantalla de navegación. Quite (3) tornillos de 9/32" que sujetan la pantalla en el tablero, desconecte la pantalla y quítela, gire la llave a la posición de apagado y luego, retírela de la marcha. En este momento será seguro desconectar el panel de radio/control de clima. (Figura I)

Nota: No seguir este paso correctamente ocasionará que se encienda la luz de la bolsa de aire en el conjunto de instrumentos.

- Quite (4) tornillos de 9/32" del chasis del radio. Después, desconecte el chasis del radio y quítelo del tablero. (Figura I)

Continúe con la preparación del kit

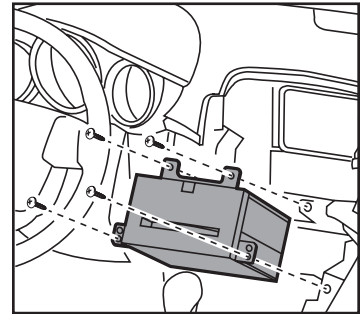

(Figura I)

PREPARACIÓN DEL KIT

1. Quite (4) tornillos Phillips para retirar el cenicero/cavidad de la parte inferior del panel de radio/control de clima. (Figura A)
2. Quite (4) tornillos Torx T-10 y (16) tornillos Phillips para retirar los controles del clima/radio y el bisel del radio/clima del panel. (Figura B)

Nota: El bisel de radio/clima no se utilizará en esta instalación.

3. Quite (4) tornillos Phillips para quitar el panel de moldura de pantalla superior.
4. Corte el área de soporte del reloj del panel de control de clima/radio tal como se indica en el diagrama. (Figura C)

Nota: Retirar la rejilla es opcional.

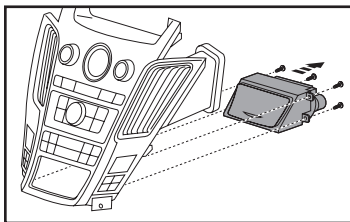

(Figura A)

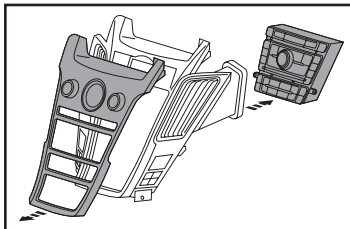

(Figura B)

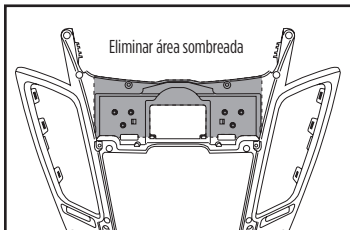

(Figura C)

5. Usando la tornillería de fábrica o los (8) tornillos Phillips de #8 x 3/8" de cabeza troncocónica incluidos, fije el **panel de moldura para radio 99-3018** y los componentes de fábrica al panel de fábrica modificado. (Figura D y E)
6. Use las (2) **arandelas de plástico** incluidas en las dos posiciones superiores de montaje. (Figura F)
7. Conecte los conectores de control de clima izquierdo y derecho al panel de control de clima / radio. (Figura G)

Continúe con el ensamble del kit

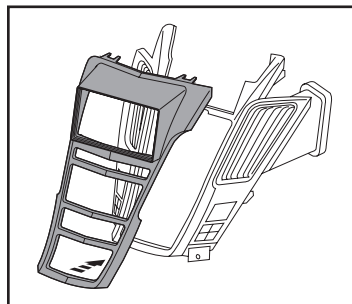

(Figura D)

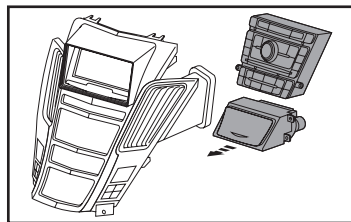

(Figura E)

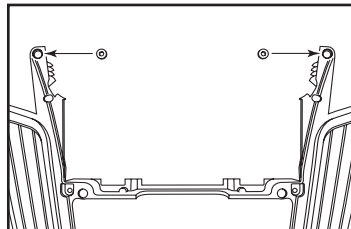

(Figura F)

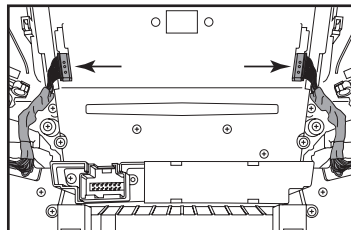

(Figura G)

ENSAMBLE DEL KIT

Provisión de radio ISO DIN con cavidad

1. Sujete los **soportes de radio** a la **cavidad** con los (4) tornillos Phillips de #8 x 3/8" incluidos. (Figura A)
2. Quite la manga de metal DIN y el anillo de moldura del radio genérico.
3. Deslice el radio hacia adentro del ensamble del soporte/cavidad. Después, fíjelo con los tornillos incluidos con el radio. (Figura B)

Continúe con la instalación de la interfaz Axxess

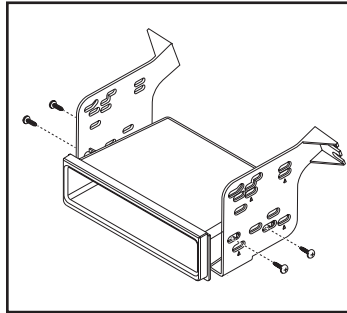

(Figura A)

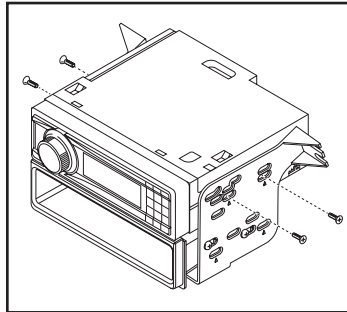

(Figura B)

Provisión de radio ISO DDIN

1. Fije el ensamble de **soportes ISO DDIN al radio** con los (4) tornillos Phillips incluidos. (Figura A)

Continúe con la instalación de la interfaz Axxess

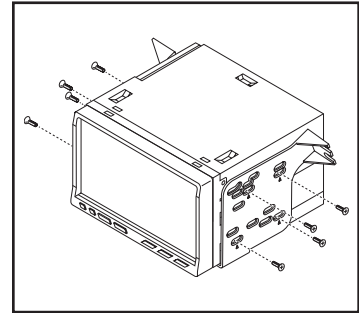

(Figura A)

INSTALACIÓN DE LA INTERFAZ AXCESS

CARACTERÍSTICAS DE LA INTERFAZ

- Genera corriente de accesorios (12 voltios 10 amperes)
- Conserva la función de potencia de accesorio retenido (RAP)
- Cuenta con salidas NAV (freno de mano, reversa, sensor de velocidad)
- Conserva los tonos de advertencia
- Conserva OnStar / Bluetooth del fabricante original
- Volumen ajustable para tonos y OnStar
- Conserva el conector AUX-IN de fábrica
- Arnés ASWC-1 precableado (ASWC-1 se vende por separado)
- Se puede usar en modelos no amplificados o modelos amplificados analógicos/digitales*
- Conserva el balance y la intensidad†
- Actualizable con micro USB “B”

* Consulte la calcomanía de “Identificación de piezas de servicio” que se encuentra debajo de la cubierta de la llanta de repuesto. Si se menciona el UQA del código RPO, el vehículo viene equipado con un amplificador “DELCO” analógico. Si se menciona el UQS del código RPO, el vehículo viene equipado con un amplificador “BOSE” digital.

† Con excepción de los modelos con amplificador digital

COMPONENTES DE LA INTERFASE

- Interfaz Axxess
- Arnés 3018
- Arnés de 16 pins con conectores pelados
- Arnés de cojinete de resistencia de 4 pins a 4 pins

INDICE

Conexiones a realizar	8-13
Para los modelos que no tienen amplificador	8-9
Para los modelos con un amplificador analógico	10-11
Para los modelos con un amplificador digital.....	12-13
Instalación.....	13
Programación.....	14
Ajustes	14
Ensamble final	15
Resolución de problemas.....	15

HERRAMIENTAS NECESARIAS

- Herramienta de engatillado y conectores o pistola de soldadura, soldadora y tubo termorretráctil • Cinta • Cortador de tubos • Abrazaderas plásticas

CONEXIONES A REALIZAR

¡Atención! Esta interfaz funcionará con los modelos que no estén amplificados, tengan un amplificador análogo o un amplificador digital. Siga las instrucciones con atención de acuerdo con el modelo de su vehículo. Ignorar las instrucciones ocasionará que no haya sonido o que el sonido sea bajo. Si no tiene la certeza de que si su vehículo está amplificado de fábrica o no, comuníquese con su concesionario local.

Para los modelos que *no tienen* amplificador:

Del arnés de 16 pins con conectores pelados al radio genérico:

- Conecte el cable **rojo** al cable de accesorios.
- **Nota:** Si se instala un ASWC-1 o AX-LCD (ambos se venden por separado), conecte también los (2) cables **rojos** del arnés 3018.
- Si el radio genérico cuenta con un cable de iluminación, conéctele el cable **anaranjado/blanco**.
- Si el radio genérico tiene cable de silencio, conéctele el cable **café**. Si el cable de silencio no está conectado, el radio se apagará cuando se active OnStar.
- Conecte el cable **gris** a la salida positiva de la bocina delantera derecha.
- Conecte el cable **gris/negro** a la salida negativa de la bocina delantera derecha.
- Conecte el cable **blanco** a la salida positiva de la bocina delantera izquierda.
- Conecte el cable **blanco/negro** a la salida negativa de la bocina delantera izquierda.

Los siguientes (3) cables son únicamente para radios con multimedia/navegación que los necesitan.

- Conecte el cable **azul/rosa** al cable del sensor de velocidad/VSS.
- Conecte el cable **verde/morado** al cable de reversa.

- Conecte el cable **verde claro** al cable de freno de mano.
- Encinte e ignore los siguientes (5) cables, ya que no se usarán en esta aplicación:

Azul/blanco, morado, morado/negro, verde, verde/negro

Desde el arnés 3018 al radio genérico:

- Conecte el cable **negro** al cable de tierra.
- Conecte el cable **amarillo** al cable de la batería.
- Si se instala un ASWC-1 o AX-LCD (ambos se venden por separado), conecte también los (2) cables **rojos** a la fuente de poder de accesorio.
- Corte las resistencias de los cables **verde, verde/negro, morado y morado/negro** que están debajo del tubo termoretráctil y quítelos.
- Conecte el cable **verde** a la salida positiva trasera izquierda de la bocina.
- Conecte el cable **verde/negro** a la salida negativa trasera izquierda de la bocina.
- Conecte el cable **morado** a la salida positiva trasera derecha de la bocina.
- Conecte el cable **morado/negro** a la salida negativa trasera derecha de la bocina.
- Asegúrese de que los (2) conectores Molex de 4 pins estén conectados entre sí.

Nota: El arnés del cojinete de resistencia de 4 pins a 4 pins *no se usará* en esta aplicación.

Continúa en la siguiente página

CONEXIONES A REALIZAR (CONT.)

- El cable **negro/amarillo** se usará para el ajuste del nivel OnStar en los modelos que no vengan equipados con controles en el volante. Consulte la sección de ajuste de nivel OnStar para más instrucciones.
- Encinte e ignore el cable **rosa** con un conector macho rojo tipo bala, ya que no se utilizará en esta aplicación.
- Si quiere conservar el conector AUX-IN de fábrica, conecte las entradas RCA **rojas y blancas** a las entradas AUX-IN de audio desde el radio genérico.

Nota:

- a) Sólo podrá usarse la entrada si tiene un conector único.
- b) Si el conector incluye un puerto USB, no podrá conservarse ninguno.

¡Atención! Hay un arnés de 8 pins conectado a una pequeña tarjeta de circuito termoretráctil: **¡NO LA DESCONECTE!** Esta tarjeta de circuito debe seguir conectada para que los controles de clima funcionen correctamente.

Nota: El relé fijo al arnés 3018 únicamente es para los chasquidos audibles de la direccional. No es necesario realizar pasos adicionales para conservar esta característica, así que deje el relé tal y como está.

Arnés ASWC-1 pre-cableado de 12 pins:

Este arnés debe usarse en conjunto con ASWC-1 opcional (se vende por separado) para conservar los controles de audio en el volante. Si no se va a usar el ASWC-1, ignore este arnés. Si se va a utilizar el ASWC-1, consulte las instrucciones de ASWC-1 acerca de la programación y las conexiones al radio. Ignore el arnés que viene con el ASWC-1.

Continúa en la siguiente página

Para los modelos que tienen un amplificador análogo:

Del arnés de 16 pines con conectores pelados al radio genérico:

- Conecte el cable **rojo** al cable de accesorios.
- **Nota:** Si se instala un ASWC-1 o AX-LCD (ambos se venden por separado), conecte también los (2) cables **rojos** del arnés 3018.
- Conecte el cable **azul/blanco** al cable de encendido del amplificador. Este cable debe estar conectado para escuchar sonido del amplificador de fábrica.
- Si el radio genérico cuenta con un cable de iluminación, conéctele el cable **anaranjado/blanco**.
- Si el radio genérico tiene cable de silencio, conéctele el cable **café**. Si el cable de silencio no está conectado, el radio se apagará cuando se active OnStar.
- Conecte el cable **gris** a la salida positiva de la bocina delantera derecha.
- Conecte el cable **gris/negro** a la salida negativa de la bocina delantera derecha.
- Conecte el cable **blanco** a la salida positiva de la bocina delantera izquierda.
- Conecte el cable **blanco/negro** a la salida negativa de la bocina delantera izquierda.

Los siguientes (3) cables son únicamente para radios con multimedia/navegación que los necesitan.

- Conecte el cable **azul/rosa** al cable del sensor de velocidad/VSS.
- Conecte el cable **verde/morado** al cable de reversa.
- Conecte el cable **verde claro** al cable de freno de mano

Los siguientes (3) cables son únicamente para radios con multimedia/navegación que los necesitan.

- Conecte el cable **azul/rosa** al cable del sensor de velocidad/VSS.
- Conecte el cable **verde/morado** al cable de reversa.
- Conecte el cable **verde claro** al cable de freno de mano
- Ponga cinta en los siguientes (4) cables y descártelos, ya que no se usarán en esta aplicación: **Verde, verde/negro, morado, morado/negro**

Desde el arnés 3018 al radio genérico:

- Conecte el cable **negro** al cable de tierra.
- Conecte el cable **amarillo** al cable de la batería.
- Si se instala un ASWC-1 o AX-LCD (ambos se venden por separado), conecte también los (2) cables rojos a la fuente de poder de accesorio.
- Conecte el cable **verde** a la salida positiva de la bocina trasera izquierda.
- Conecte el cable **verde con negro** a la salida negativa de la bocina trasera izquierda.
- Conecte el cable **morado** a la salida positiva de la bocina trasera derecha.
- Conecte el cable **morado con negro** a la salida negativa de la bocina trasera derecha.
- Desconecte los (2) conectores Molex de 4 pins. Después, fíjelos al arnés de cojinete de resistencia de 4 pins a 4 pins.

Continúa en la siguiente página

CONEXIONES A REALIZAR (CONT.)

- El cable **negro** con **amarillo** se usará para el ajuste del nivel OnStar en los modelos que no vengan equipados con controles en el volante. Consulte la sección de ajuste de nivel OnStar para más instrucciones.
- Encinte e ignore el cable **rosa** con un conector macho rojo tipo bala, ya que no se utilizará en esta aplicación.
- Si quiere conservar el conector AUX-IN de fábrica, conecte las entradas RCA **rojas y blancas** a las entradas AUX-IN de audio desde el radio genérico.

Nota:

- a) Sólo podrá usarse la entrada si tiene un conector único.
- b) Si el conector incluye un puerto USB, no podrá conservarse ninguno.

¡Atención! Hay un arnés de 8 pins conectado a una pequeña tarjeta de circuito termoretráctil: **¡NO LA DESCONECTE!** Esta tarjeta de circuito debe seguir conectada para que los controles de clima funcionen correctamente.

Nota: El relé fijo al arnés 3018 únicamente es para los chasquidos audibles de la direccional. No es necesario realizar pasos adicionales para conservar esta característica, así que deje el relé tal y como está.

Arnés ASWC-1 pre-cableado de 12 pins:

Este arnés debe usarse en conjunto con ASWC-1 opcional (se vende por separado) para conservar los controles de audio en el volante. Si no se va a usar el ASWC-1, ignore este arnés. Si se va a utilizar el ASWC-1, consulte las instrucciones de ASWC-1 acerca de la programación y las conexiones al radio. Ignore el arnés que viene con el ASWC-1.

CONEXIONES A REALIZAR

Para los modelos con un amplificador digital:

Del arnés de 16 pins con conectores pelados al radio genérico:

- Conecte el cable **rojo** al cable de accesorios.
- **Nota:** Si se instala un ASWC-1 o AX-LCD (ambos se venden por separado), conecte también los (2) cables **rojos** del arnés 3018.
- Conecte el cable **azul/blanco** al cable de encendido del amplificador. Este cable debe estar conectado para escuchar sonido del amplificador de fábrica.
- Si el radio genérico cuenta con un cable de iluminación, conéctele el cable **anaranjado/blanco**.
- Si el radio genérico tiene cable de silencio, conéctele el cable **café**. Si el cable de silencio no está conectado, el radio se apagará cuando se active OnStar.
- Conecte el cable **gris** a la salida positiva delantera derecha de la bocina.
- Conecte el cable **gris/negro** a la salida negativa de la bocina delantera derecha.
- Conecte el cable **blanco** a la salida positiva delantera izquierda de la bocina.
- Conecte el cable **blanco/negro** a la salida negativa de la bocina delantera izquierda.
- Conecte el cable **verde** a la salida positiva trasera izquierda de la bocina.
- Conecte el cable **verde/negro** a la salida negativa de la bocina trasera izquierda.
- Conecte el cable **morado** a la salida positiva trasera derecha de la bocina.
- Conecte el cable **morado/negro** a la salida negativa de la bocina derecha trasera.

Los siguientes (3) cables son únicamente para radios con multimedia/navegación que los necesitan.

- Conecte el cable **azul/rosa** al cable del sensor de velocidad/VSS.
- Conecte el cable **verde/morado** al cable de reversa.
- Conecte el cable **verde claro** al cable del freno de mano

Desde el arnés 3018 al radio genérico:

- Conecte el cable **negro** al cable de tierra.
 - Conecte el cable **amarillo** al cable de la batería.
 - Si se instala un ASWC-1 o AX-LCD (ambos se venden por separado), conecte también los (2) cables **rojos** a la fuente de poder de accesorio.
 - Asegúrese de que los (2) conectores Molex de 4 pins estén conectados entre sí.
- Nota:** El arnés del cojinete de resistencia de 4 pins a 4 pins no se usará en esta aplicación.
- El cable **negro/amarillo** se usará para el ajuste del nivel OnStar en los modelos que no vengan equipados con controles en el volante. Consulte la sección de ajuste de nivel OnStar para más instrucciones.
 - Encinte e ignore el cable **rosa** con un conector macho **rojo** tipo bala, ya que no se utilizará en esta aplicación.
 - Encinte e ignore los siguientes (4) cables, ya que no se usarán en esta aplicación:
Verde, verde/negro, morado, morado/negro

Continúa en la siguiente página

CONEXIONES A REALIZAR (CONT.)

- Si quiere conservar el conector AUX-IN de fábrica, conecte las entradas RCA **rojas y blancas** a las entradas AUX-IN de audio desde el radio genérico.

Nota:

- a) Sólo podrá usarse la entrada si tiene un conector único.
- b) Si el conector incluye un puerto USB, no podrá conservarse ninguno

¡Atención! Hay un arnés de 8 pins conectado a una pequeña tarjeta de circuito termoretráctil: **¡NO LA DESCONECTE!** Esta tarjeta de circuito debe seguir conectada para que los controles de clima funcionen correctamente.

Nota: El relé fijo al arnés 3018 únicamente es para los chasquidos audibles de la direccional. No es necesario realizar pasos adicionales para conservar esta característica, así que deje el relé tal y como está.

Arnés ASWC-1 pre-cableado de 12 pins:

Este arnés debe usarse en conjunto con ASWC-1 opcional (se vende por separado) para conservar los controles de audio en el volante. Si no se va a usar el ASWC-1, ignore este arnés. Si se va a utilizar el ASWC-1, consulte las instrucciones de ASWC-1 acerca de la programación y las conexiones al radio. Ignore el arnés que viene con el ASWC-1.

INSTALACIÓN

Con la llave en la posición de apagado:

1. Conecte el arnés de **16 pins con conectores pelados** y el **arnés 3018** a la interfaz Axxess.
2. Localice el conector de la antena de fábrica en el tablero y realice todas las conexiones necesarias al radio. Metra recomienda el uso del adaptador de antena adecuado de Metra.
3. Termine todas las conexiones necesarias a los controles de clima / radio de fábrica. (Figura A)
4. Si se usará un ASWC-1 (se vende por separado), no lo conecte hasta que se haya programado el 99-3018S y funcione bien.

¡Atención! No conecte el arnés 3018 al arnés de cableado en el vehículo todavía.

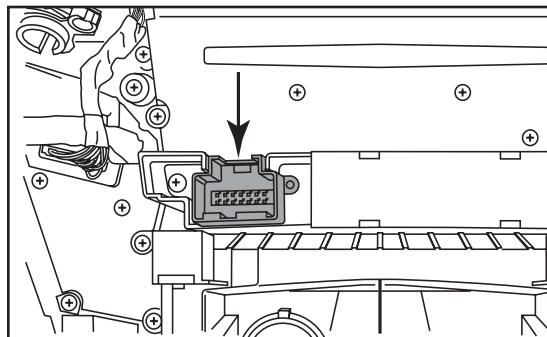

(Figura A)

PROGRAMACIÓN

Para los pasos que se encuentran a continuación, la luz LED que se encuentra dentro de la interfaz únicamente podrá verse mientras esté activa. No es necesario abrir la interfaz para ver la luz LED.

1. Asegúrese de que todos los puntos de entrada estén cerrados, incluido el toldo. Después, arranque el vehículo.
2. Conecte el arnés 3018 al arnés de cableado en el vehículo. En un principio, la luz LED estará en color **verde** fijo para indicar que la interfaz está encendida.
3. Después de unos segundos, la luz LED se encenderá en **rojo** fijo mientras la interfaz se programa automáticamente al vehículo. El radio se apagará en este momento. Este proceso debe de tomar entre 5 y 30 segundos.
4. Ya que se haya programado la interfaz, la luz LED se encenderá en **verde** fijo. Después, el radio se volverá a encender, lo que indicará que la programación se realizó exitosamente.
5. Gire la llave a la posición de apagado (si su auto es de botón, oprímalo para apagar el vehículo), espere hasta que la luz interna se apague. Después, abra la puerta del conductor y ciérrela.
6. Espere hasta que se apaguen tanto la luz interna como la luz LED de la interfaz. Después, desconecte el conector de aire acondicionado que se indica en la Figura A, en la sección “**Instalación**”, durante 5 segundos.
7. Vuelva a meter al conector, arranque el vehículo y proceda a probar todas las funciones de la instalación para confirmar que todo funcione bien.
8. Si la interfaz no funciona, consulte las secciones “**Resolución de problemas**” y “**Restablecimiento de la interfaz Axxess**”.

Nota: La luz LED se encenderá en **verde** fijo por un momento. Después, se apagará en su funcionamiento normal cuando se gire la llave.

AJUSTES

Ajuste del nivel de audio (sólo en modelos con amplificador digital):

- Con el vehículo y el radio encendidos, suba el volumen a $\frac{3}{4}$ de su potencia máxima.
- Con un destornillador pequeño plano, ajuste el potenciómetro hacia la derecha para subir el nivel de audio y hacia la izquierda para bajar el nivel de audio.
- Cuando esté en el nivel deseado, habrá terminado el ajuste de nivel de audio

Ajuste del nivel de los tonos:

- Con el vehículo encendido, apague el vehículo y deje las llaves en la marcha. Abra la puerta del conductor; se escucharán los tonos.
- Espere 10 segundos. Después, con un destornillador pequeño, ajuste el potenciómetro hacia la derecha para subir el volumen de los tonos y hacia la izquierda para bajar el volumen de los tonos.
- Cuando el tono esté en el nivel deseado, retire las llaves de la ignición. Esto bloqueará el volumen de los tonos en su nivel actual.

Ajuste del nivel de OnStar

- Presione el botón OnStar para activarlo.
- Mientras OnStar está hablando, oprima los botones de “SUBIR VOLUMEN” o “BAJAR VOLUMEN” en el volante para aumentar o bajar el nivel de OnStar.
- Si el vehículo no viene equipado con controles en el volante, ubique el cable **negro/amarillo** en el arnés 3018.
- Mientras OnStar está hablando, ponga el cable **negro/amarillo** a tierra. Cuando se haya definido el volumen de OnStar, se quedará en ese mismo volumen hasta que el cable **negro/amarillo** se ponga a tierra de nuevo

ENSAMBLE FINAL

- 1a. Para los vehículos sin navegación de fábrica:** Inserte los (2) **insertos enroscados de cobre** en los orificios de montaje superiores del radio que estén vacíos en la cavidad del tablero. Después, fije el ensamble del radio al tablero con los tornillos de fábrica.
- 1b. Para los vehículos con navegación de fábrica:** a) Fije el ensamble del radio al tablero con los tornillos de fábrica. b) Fije los **ganchos del panel de metal** incluidos con el kit al panel de moldura de tablero superior. Una versión de fábrica de este panel también está disponible con el concesionario. (Figura A)
- 2.** Vuelva a armar el tablero al revés de como lo desarmó usando el **panel de moldura para radio 99-3018** para terminar la instalación.

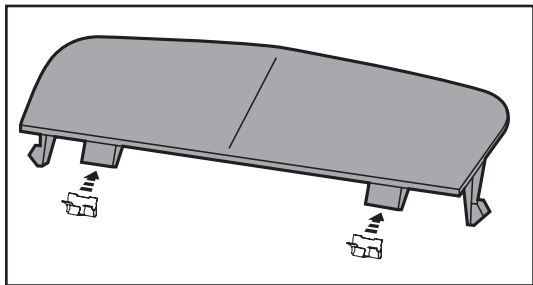

(Figura A)

RESOLUCIÓN DE PROBLEMAS

Restablecimiento de la interfaz Axxess

- 1.** El botón de reinicio **azul** se encuentra dentro de la interfaz Axxess, entre los dos conectores. Puede acceder al botón desde afuera de la interfaz Axxess, por lo que no es necesario abrir la interfaz Axxess.
- 2.** Mantenga oprimido el botón de reinicio durante dos segundos. Después, suéltelo para reiniciar la interfaz Axxess.
- 3.** Consulte la sección **“Programación de la interfaz Axxess”** a partir de este punto.



99-3018
INSTRUCCIONES DE INSTALACIÓN



¿Tienes dificultades? Estamos aquí para ayudar.



Póngase en contacto con nuestra
línea de soporte técnico en:
386-257-1187



O por correo electrónico a:
techsupport@metra-autosound.com

Horas de soporte técnico (hora estándar del este)

Monday - Friday: 9:00 AM - 7:00 PM

Saturday: 10:00 AM - 7:00 PM

Sunday: 10:00 AM - 4:00 PM



KNOWLEDGE IS POWER

Enhance your installation and fabrication skills by enrolling in the most recognized and respected mobile electronics school in our industry. Log onto www.installerinstitute.edu or call 386-672-5771 for more information and take steps toward a better tomorrow.



**Metra recomienda MECP
técnicos certificados**